

角の求め方特訓コース①

特訓問題 1

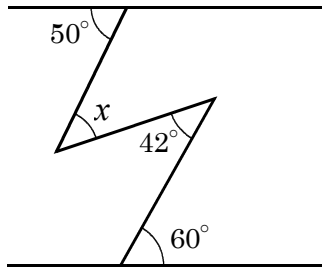

この世界は、根性がないと解けませんから。根性のない人はやめましょう。

特訓問題 2

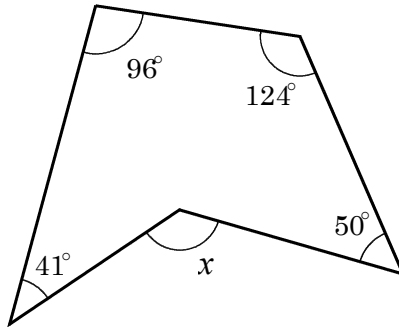

頭の中が、パニックになるまで考えましょう。苦勞しないと力はつきませ〜ん!

特訓問題 3

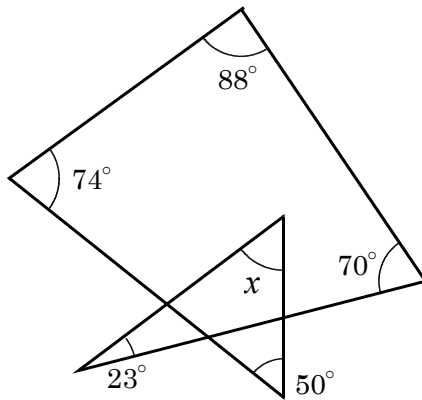

人間、努力しかありません。楽に力をつける方法はないのです。覚悟を決めてがんばってください。

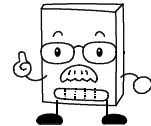

特訓問題 4

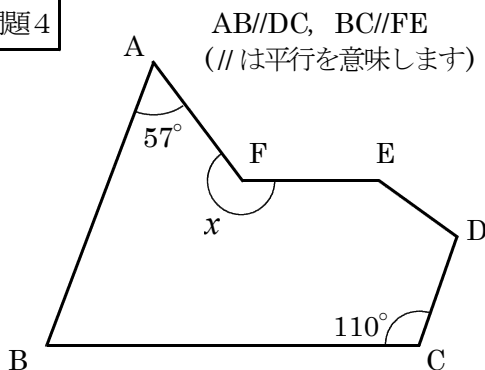

頭から、ゆげが出るまで考えましょう。大切なのは、一生懸命に考えることです。宜しくお願いしま〜す。

